



TOHUM KAPLAMA

ASBC 50

AKYÜREK BATCH Tipi TOHUM KAPLAMA

AKYÜREK BATCH tipi TOHUM KAPLAMA MAKİNESİ bir tohum işleme hattı içerisine kurulmak üzere tasarlanmış, tam otomatik çalışan bir tohum ilaçlama makinesidir. Operatör, ekran üzerinden gerekli tüm parametreleri ayarlar, örn. ağırlık, mil hızı, bulamaçların dozaj zamanlaması, vb. BATCH tipi TOHUM KAPLAMA MAKİNESİNİ çalıştırdıktan sonra, tohumlar elektronik loadcell kullanılarak dahili bir tartı tarafından tartılır. Önceden tartılmış tohumların karışım odasına doldurulması otomatik olarak gerçekleştirilir.

Farklı bulamaçların dozaj ayarları operatörün ayarlamasına göre yapılır. Bir PLC, işlemin kalbi olan tohumun kaplanma işlemini kontrol eder. Bu sayede her Batch için aynı kalitede tekrarlanabilir işlem garanti edilir. Tüm makine çalışmaya hazır durumdadır, sadece ana güç kaynağının bağlanması ve basınçlı hava kaynağı bağlantısının yapılması gerekmektedir.

ASBC 50 üzerinde aynı zamanda mevcut havalandırma sisteminin bağlanması için bir ağız bulunmaktadır ve havalandırma sistemi mutlaka lokal olarak sunulmalıdır ya da bireysel aspiratör kullanılabilir. Bulamaçlar için dozaj ayarlama hatları, esnek hortumlar kullanılarak kimyasal tanka bağlanmalıdır.

Bilindiği gibi, bitki yetiştirmenin ilk temel noktası tohumdur. İyi bir tohum olmadığı sürece, yetiştirme ve bakım koşulları ne kadar iyileştirilirse iyileştirilsin, verim ve kaliteyi istenen seviyeye yükseltmek pek mümkün olmaz. Bu nedenle, bir yandan yetiştirme tekniği geliştirilirken, asıl olarak çeşitlerin ıslah edilmesi, verimin artırılması, kalitenin yükseltilmesine gidilmekte ve ayrıca tohumun en iyi şekilde kullanımı için gayret sarf edilmektedir. Bunun için kullanılan yaygın yöntemlerden birisi de tohum kaplama yöntemidir.

"ASBC 50" Tohum Kaplama Makinası sıvı ve toz katkıları yardımıyla tohumu dış bölgesinde koruyucu bir kabuk oluşturmak suretiyle kaplar. Bunu; Üst kısımda bir ürün tartım haznesi, toz katkı besleyici hazne, sıvı katkı besleyici şeffaf tüpler ve alt kısımda elektrik enerjisi ile yere dik bir ekseninde çalışan döner tabla yardımıyla gerçekleştirir. Bu işlemler kumanda panosu ve tartım indikatörleri yardımıyla kolaylıkla gözlemlenip, kontrol altında tutulabilir.

ÇALIŞMA PRENSİBİ

Hızlı dolma sistemi yardımıyla tartım haznesine dolan ürün makinenin alt gövdesi içerisinde dönmekte olan tablaya boşalır. Belirtilen malzeme sırasına göre toz katkı ve sıvı katkıları da karışıma eklenerek, döner tablanın döndüğü yöne doğru oluşan savrulma hareketine maruz kalırlar. Karışım süreci bittiği zaman boşaltma kapağı pnömomatik pistonlar yardımıyla açılır ve karışan ürün kendi merkezkaç kuvvetinin oluşturduğu ivme ile gövdeden çıkıp, boşaltma oluğunun içerisinde yol alır.

TEKNİK BİLGİLER

Motor	: 5,5 kW 970 D/D
Toz Besleme Ünitesi	: 0,37 kW 70 D/D
Aspiratör Motoru	: 0,37 kW 2800 D/D
Pompa Motoru	: 0,37 kW Hız Kontrollü
Kapasite	: 5-7 t/s
Güç Kaynağı	: 3/N/PE, 400V, 50 Hz, dk. 25A
Pnömatik	: 2,0 Nm ³ /s. 6 Bar
Havalandırma	: 300 m ³ /s @ p=1,5kPa
*Tek Şarj Süresi	: 20-25 sn
*Tartım Haznesi Hacmi	: 0,1m ³ (Hızlı Dolma Özelliği)
Tek Seferde Aldığı Ürün	: En fazla 50 Kg
Malzeme Ölçeklendirme	: Loadcell yardımıyla
Sıvı Katkı Ölçeklendirme	: Ölçekli tüp yardımıyla
Tahrik Motoru Gücü	: 5,5 kW
İhtiyaç Duyulan Hava Basıncı	: 6-7 bar
Malzeme Dönüş Hızı	: 11 m/s
Karışım Odası	: Buğday için azami 50 kg.
Tartı	: Elektronik loadcell kullanarak (opsiyon el besleyici bant ile) büyük akış klapeleri (sürgüleri) ile besleme
Sıvı Dozajlama	: Cam silindireler, pompalar ve akış ölçer ve kütle ölçme sistemleri mevcuttur.
Toz Besleyiciler	: Opsiyonel ekipman



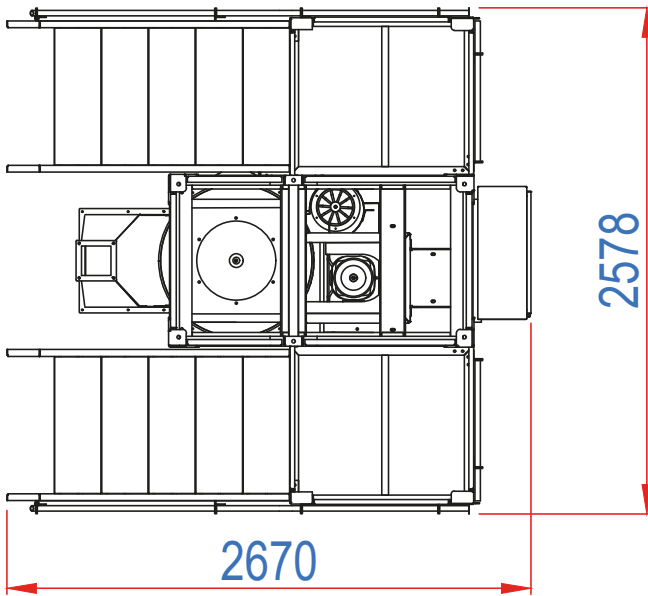
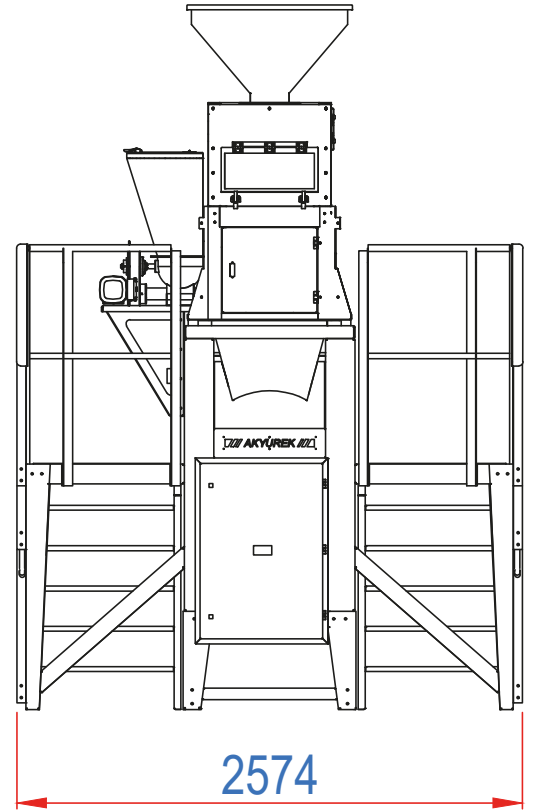
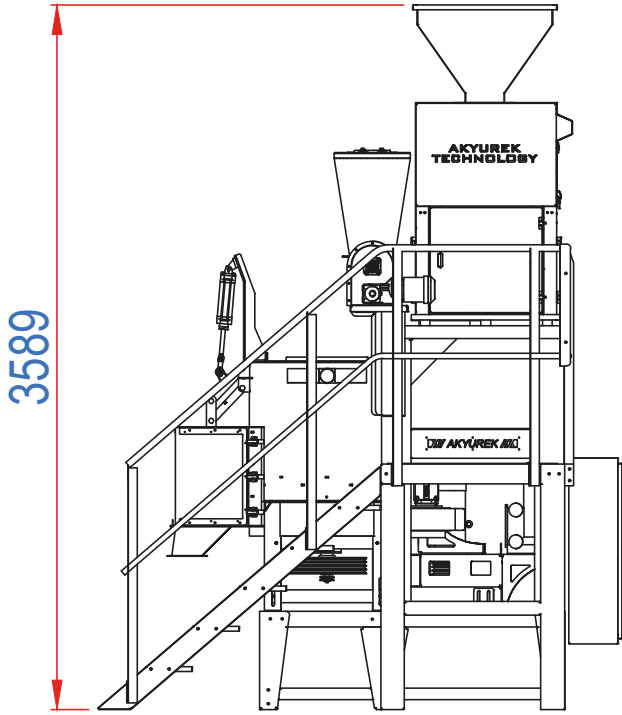

TOHUM KAPLAMA - ASBC 50



Akyürek Kardeşler Tarım Ürünleri
Makinaları Taşımacılık Madencilik
San. Tic. Ltd. Şti.



Karaduvar Mahallesi 65117 Sokak
No:37 Mersin / **TÜRKİYE**

Telefon : +90 324 237 47 48 – +90 324 234 47 59
+90 324 234 37 14 – +90 324 234 47 10

Faks : +90 324 234 47 07
E-posta : info@akyurekltd.com
Web : www.akyurekltd.com

Akyürek Kardeşler Tarım Ürünleri
Makinaları Taşımacılık Madencilik
San. Tic. Ltd. Şti.



Karaduvar Avenue 65117 Street
No:37 Mersin / **TURKEY**

Phone : +90 324 237 47 48 – +90 324 234 47 59
+90 324 234 37 14 – +90 324 234 47 10

Fax : +90 324 234 47 07
E-mail : info@akyurekltd.com
Web : www.akyurekltd.com

Akyürek Братья Сельскохозяйственной
Продукции Машины Горно–
Транспортной
Сан. Tic. Ltd. STI.



Российская Федерация, Краснодарский край,
г.Краснодар,Калининский сельский округ,
п. Победитель, участок № 5 / RUSSIA

Почтовый Индекс : 350056
телефон : +7 988 389 41 80
Электронной почте : info@akyurek.ru
Web : www.akyurek.ru



CE
ISO 9001 - 2008
QUALITY ASSURANCE

+90 444 6 259

www.akyurekltd.com

Akyürek Kardeşler San.Tic.Ltd.Şti. Have all the copyrights of the information and pictures provided in this catalogue. We have all rights to do necessary adjustments on the product & these changes may not reflect on the catalogue at the moment of production. We will do our utmost to inform you all the changes if and when.